

FRESNELED 250 RGBW

Ein unglaublicher Regenbogen an satten Farben
und einstellbares Weiss, von Warm bis Kalt
Einsetzbar für die unterschiedlichsten Anwendungszwecke
Einstellbarer Lichtaustritt von 16° bis 50°



KURZÜBERSICHT



ENTERTAINMENT ARCHITEKTUR GREENLINE

- Halogen 230V
- LED Weiß
- Niedervolt
- LED variabel Weiß
- Entladungslampe
- LED RGB
- LED RGBW

FRESNELED 250 RGBW

Ideal für alle Anwendungen im Theater, Film- und TV-Bereich, Museen, Ausstellungen und Einkaufszentren wo es auf eine geringere Baugröße ankommt.

Hoch effizient mit extrem langer Lebensdauer.

Der FRESNELED 250 RGBW ist heller als eine 1.200W Halogenlampe und bietet mehr als 16 Millionen Farben. Beim Einsatz der Farben wird die gleiche Helligkeit erreicht wie bei einer 2.000W Halogenleuchte

Steuerbar mit DMX und RDM.

All the world is a stage.

 
SPOTLIGHT
professional lighting for the performing arts

FRESNELD 250 RGBW



Basierend auf dem bekannten VARIO 12 Scheinwerfer ist der FRESNELD 250 RGBW mit den gleichen professionellen Features ausgestattet: ein Gehäuse aus starkem Aluminium-Druckguss mit ausgezeichneter Belüftung für die beste Wärmeableitung und einer extrem hohen Beständigkeit gegen Stöße und Korrosion. Bei Verwendung des gleichen Standard-Zubehörprogramms wie Flügelstore, Filterhalter etc.

- ✓ Seine hohe Effizienz und seine geringen Abmessungen machen den FresnelLED 250 RGBW zur idealen Wahl wenn neben dem Energiesparen die geringeren Abmessungen ein entscheidender Faktor ist
- ✓ Die extrem lange Lebensdauer der LED, mehr als 30.000 Stunden, macht die Wartungskosten unerheblich. Vor allem bei Installationen an schwer zugänglichen Stellen
- ✓ Keine UV- oder IR-Strahlung wird emittiert, zusätzliche Sicherheit für empfindliche Objekte

- ✓ Zoom von 16° bis 50° Abstrahlwinkel
- ✓ Die LED-Kanäle (R,G,B,W) können wahlweise mit DMX 8bit oder DMX 16bit angesteuert werden.
- ✓ Durch die schnelle Ansprechgeschwindigkeit der LED ist der Einsatz als DMX-Strobe jederzeit möglich
- ✓ Durch die perfekte DMX-Dimmung der LED ist keine weitere Zusatzausrüstung wie zum Beispiel ein Dimmer mehr nötig
- ✓ Perfekte Dimmung ohne Sprünge mit DMX 16bit

- ✓ Mit Tunable White Funktion, stufenlos von 3.000K bis 6.500K.
- ✓ Per Setup Umschaltmöglichkeit auf CMY (Cyan, Magenta, Yellow) oder Hue und Saturation
- ✓ RDM Funktionalität zur einfacheren Überwachung und Einstellung

ZUBEHÖR

- Farbfilterrahmen aus Metall
- 4-Flügel-Torblende
- Haken für 30/50 mm Rohre
- Sicherheitsfangseil

OPTIONEN

- Stangenfernbedienung
- DMX gesteuerter Motorischer Bügel

VERSIONEN

- DMX/RDM: Kann über Standard DMX kontrolliert werden ohne den Einsatz von externen Dimmern. Volle RDM Unterstützung.
- Master/Slave Konfiguration mit internem Szenenspeicher

ELEKTRISCHE SPEZIFIKATIONEN

- DMX Version:
300W, 100-240V, 50/60Hz
Lieferung mit PowerCon-Buchse

ABMESSUNGEN UND GEWICHT

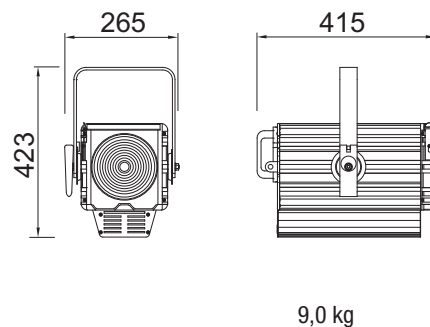

PHOTOMETRISCHE DATEN

bei vollen RGBW

Lux	24.075	6.019	2.675	1.505	963
ø (m)	0,6	1,1	1,7	2,2	2,8

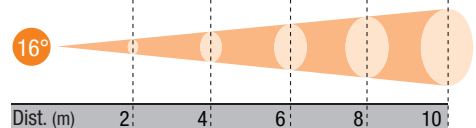

Lux	5.243	1.311	583	328	210
ø (m)	1,9	3,7	5,6	7,5	9,3

